

INSTRUKCJA OBSŁUGI I UŻYTKOWANIA

SZAFY AKTOWE LEKKIE

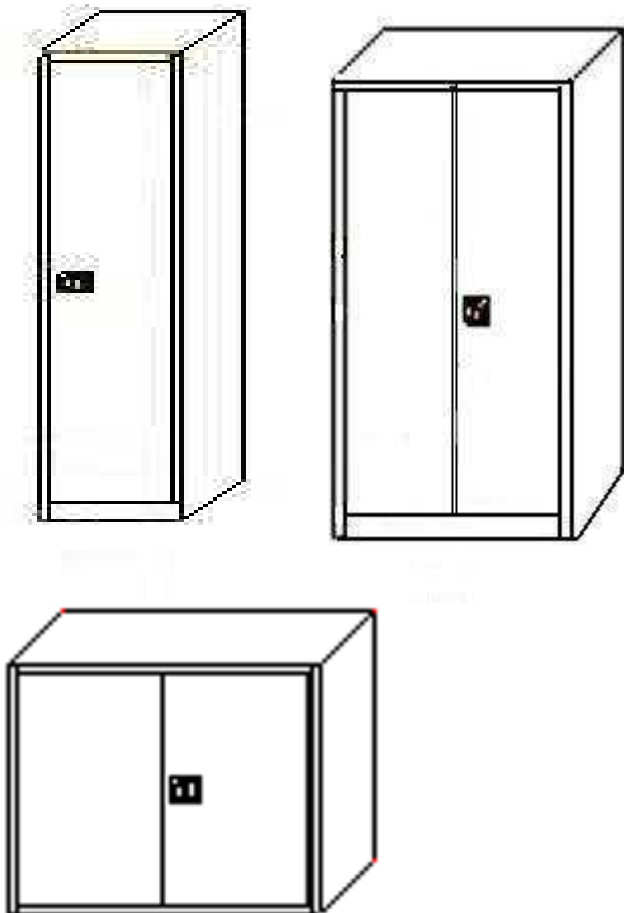

● Model	Wymiary zewnętrzne (mm)			Pojemność litr	Ilość półek szt.	Rodzaj zamka	Waga kg
	wysokość	szerokość	głębokość				
MS1 -101	1990	400	435	275	4	bębnekowy z uchwytem	38
MS2 -101	1990	800	435	562	4	bębnekowy z uchwytem	56
MS2 -102	1990	900	435	634	4	bębnekowy z uchwytem	60
MS2 -103	1990	1000	435	706	4	bębnekowy z uchwytem	65
MS2 -104	1990	1200	435	849	4	bębnekowy z uchwytem	75
MS2- N01	800	800	435	219	1	bębnekowy z uchwytem	24
MS2- N02	800	900	435	247	1	bębnekowy z uchwytem	27
MS2- N03	800	1000	435	275	1	bębnekowy z uchwytem	29
MS2- N04	800	1200	435	331	1	bębnekowy z uchwytem	34

1. PRZEZNACZENIE

Szafy aktowe lekkie służą do skutecznego zabezpieczenia dokumentów nie mających statusu „niejawne”.

Szeroka gama wymiarowa pozwala na optymalny dobór szaf do pomieszczeń. Przystawne półki umożliwiają zależne od potrzeb zagospodarowanie szafy, a w zamontowanej dodatkowo skrytce wewnętrznej (*opcja*), można umieścić np. pieczętki i ważniejsze dokumenty.

2. BUDOWA I WYKONANIE

Szafy aktowe lekkie wykonywane są zasadniczo w wersji dwudrzwiowej .W wersji jednodrzwiowej produkowana jest tylko szafa MS1-101.

Korpus szafy wykonany jest w całości z blachy o grubości 0,8 mm. Drzwi, osadzone na zawiasach wewnętrznych, wyposażone są w zamek bębnekowy z uchwytem, oraz trzypunktowe ryglowanie. Powłoka lakiernicza z wysokiej jakości farb proszkowych zapewnia długotrwałą ochronę przed korozją i podnosi estetykę wykonania.

3. WYPOSAŻENIE

3.1 Wyposażenie standartowe

Standartowo szafy aktowe lekkie wyposażone są w zamek bębnekowy z uchwytem oraz w przestawne półki, których ilość zależna jest od rodzaju szafy (*patrz tabela*).

3.2 Wyposażenie dodatkowe

Oferta wyposażenia dodatkowego obejmuje montaż pojedynczych lub wielokrotnych skrytek wewnętrznych (tzw. skarbczyków) oraz dodatkowych półek. Skrytki wewnętrzne wyposażone są w zamki cylindryczne.

4. MONTAŻ I OBSŁUGA SZAF

4.1 Montaż szafy

Szafy są dostarczane do klienta z półkami ułożonymi na dnie, co zapobiega ich ewentualnemu uszkodzeniu w czasie transportu.

Po rozpakowaniu szafy należy otworzyć drzwi, zaczepy półek umieścić w odpowiednich otworach w listwach . Sposób wkładania zaczepów

w wycięcia listew pokazany został niżej.

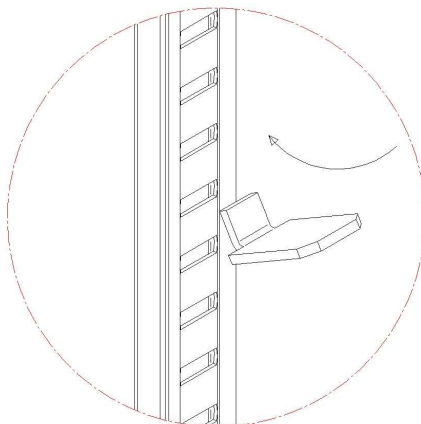

Rys.1. Sposób montowania zaczepów półek

4.2 Otwieranie i zamykanie drzwi szafy

4.2.1 Otwieranie drzwi

Aby otworzyć drzwi szafy należy:

♦ otworzyć zamek bębnowy z uchwytem postępując zgodnie z poniższym opisem

- wprowadzić klucz do otworu i obrócić go o około 180° zgodnie z ruchem wskazówek zegara, aż do wyczuwalnego oporu. Obrót klucza spowoduje odblokowanie zamka. Następnie należy obrócić o około 90°, w prawo (zgodnie z ruchem wskazówek zegara) uchwyt, w którym znajduje się otwór klucza. Odblokowany zostaje w ten sposób mechanizm ryglowy i możliwe jest otwarcie drzwi

♦ odciągnąć prawe, a następnie w wypadku drzwi dwuskrzydłowych, lewe skrzydło drzwi.

4.2.2. Zamykanie drzwi

Zamykanie drzwi szafy odbywa się w odwrotnej kolejności

◆ zamknąć i docisnąć do korpusu lewe (w wypadku drzwi dwuskrzydłowych), a następnie prawe skrzydło drzwi.

◆ zamknąć zamek bębnekowy postępując według poniższego opisu

- obrócić uchwyt zamka, w którym znajduje się otwór klucza o około 90° w kierunku odwrotnym do ruchu wskazówek zegara, Następuje zablokowanie mechanizmu ryglowego,

- obrócić klucz o około 180° w kierunku odwrotnym do ruchu wskazówek zegara , aż do wyczuwalnego oporu,

- wyjąć klucz z otworu.

4.3 Otwieranie i zamykanie skrytki wewnętrznej (opcja)

4.3.1 Otwieranie drzwi skrytki

◆ włożyć klucz w otwór zamka i przekręcić go w kierunku zgodnym z ruchem wskazówek zegara o około 180° ,

◆ otworzyć drzwi odciągając je do siebie.

4.3.2 Zamykanie drzwi skrytki

◆ zamknąć drzwiczki dociskając je do korpusu skrytki,

◆ przekręcić klucz o około 180° w kierunku przeciwnym do ruchu wskazówek zegara,

◆ wyjąć klucz z zamka.

5. EKSPLOATACJA I KONSERWACJA

5.1 Eksploatacja szaf aktowych lekkich.

Należy przestrzegać następujących zasad prawidłowej eksploatacji szaf do przechowywania dokumentów niejawnych:

- ◆ szafy powinny być ustawiane na równym wypoziomowanym podłożu.
- ◆ zastrzeżenia i uwagi dotyczące dostarczonego towaru należy zgłaszać do bezpośredniego dostawcy.
- ◆ zamki i mechanizmy nie mogą być przerabiane pod groźbą utraty gwarancji,
- ◆ nie zaleca się dokonywania samodzielnych przeróbek po okresie gwarancji.
- ◆ wymiana uszkodzonych zamków i mechanizmów w okresie gwarancji może być dokonywana tylko przez serwis producenta lub firmę przez niego upoważnioną.
- ◆ obciążenie półek powinno być równomierne na całej ich powierzchni.
- ◆ dopuszczalne obciążenie półki wynosi 50 kg.
- ◆ w wypadku konieczności zmiany kluczy, zalecana jest wymiana całego zamka.

5.2 Warunki środowiskowe

- ◆ użytkowanie szaf powinno odbywać się w pomieszczeniach suchych o wilgotności względnej nie przekraczającej 75%,
- ◆ szafy nie mogą być narażone na działanie warunków atmosferycznych,
- ◆ szafy powinny być eksploatowane z daleka od substancji powodujących korozję metali (opary kwasów, sole, zasady itp.)

5.3 Konserwacja

Szafy aktowe nie wymagają żadnych, specjalistycznych zabiegów konserwacyjnych. Czyszczenie korpusu i drzwi odbywa się na takich samych zasadach jak wszystkich powierzchni pokrytych farbami proszkowymi. Należy do tego celu używać miękkich szmatek i łagodnych detergentów. Smarowanie zawiasów, jeżeli to konieczne, powinno być dokonane przy pomocy niewielkich ilości smaru maszynowego.

6. DOSTAWA

Szafy aktowe lekkie są przesyłane do odbiorcy w opakowaniu zabezpieczającym je przed przypadkowym uszkodzeniem w czasie transportu (karton i folia stretch). Wyposażenie i dokumentacja dostarczane razem z szafą obejmuje:

- kartę gwarancyjną,
- instrukcję obsługi i eksploatacji szafy,
- instrukcję obsługi zamka szyfrowego (*opcja*),
- instrukcję obsługi zamka elektronicznego (*opcja*),
- dwa klucze do każdego zamontowanego zamka kluczowego,
- zaczepy do montażu półek (*wewnątrz szafy , razem z półkami*).